

# Sachez identifier votre 24...

**PANHARD** 24



COACH 24c et ct



BERLINE 24b, ba, bt

**BERLINES ET DÉRIVÉS**

## IDENTIFICATION

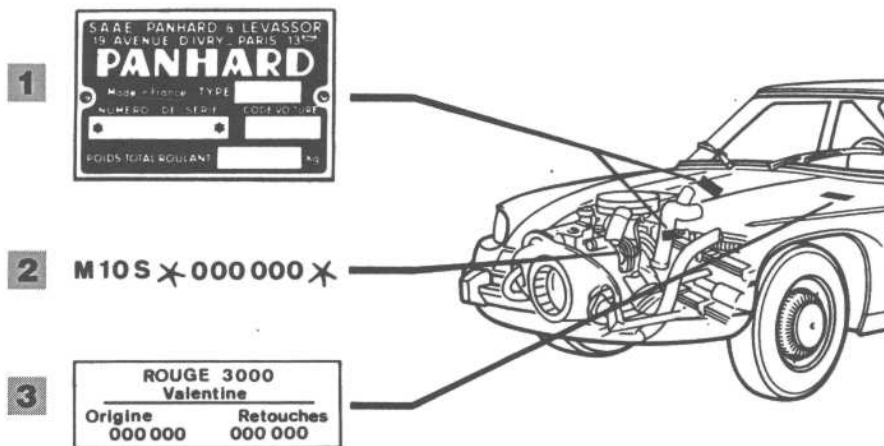

### CARTE GRISE

- 1** **Plaque du constructeur portant le n° dans la série du type** fixée sur la tôle d'auvent. Ce n° est également répété, frappé sur la traverse AV D sous le coffre à batterie.

- 2** **Le n° du moteur** est frappé sur le support de démarreur.

- 3** **Référence de la peinture** sur la trappe de visite d'essuie-glace côté G.

**NUMÉRO DANS LA SÉRIE DU TYPE**

PANHARD 24 c . . . . . Type N2 du n° 2.400.001 à fin de série  
puis (mars 1964) du n° 2.401.001 au n° 2.401.801  
PANHARD 24 ct . . . . . Type N1 du n° 2.300.001 à fin de série  
puis (mars 1964) du n° 2.303.301 au n° 2.308.775

**PRIX AU SALON DE PARIS (OCTOBRE 1963)**

24 c Coach : 10.400 F

24 ct Coupé : 11.100 F

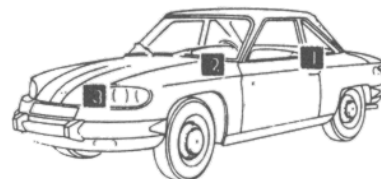

**Comparaison entre les 24 c et 24 ct :**

1 **Monogramme :** Sur couvercle de coffre AR.

**Planche de bord :**

24 c : Tableau encastré avec compteur de vitesse en arc de cercle.

2 **24 ct :** Planche de bord avec cadrans circulaires pour compteur de vitesses et compte-tours.

**Moteurs :**

24 c : Type M 8 N, 5 CV développant 50 ch SAE.

1 **24 ct :** Type M 8 S, 5 CV développant 60 ch SAE.

**SEPTEMBRE 1963**

Présentation des PANHARD 24 en version Coach 24 c et en Coupé 24 ct.

**PANHARD 24 c** - Moteur M 8 N, 5 CV, développant 50 ch SAE, bicylindre 4 temps, refroidissement par air, carburateur simple corps, freins à tambour sur les 4 roues (type E.T.A. Evacuation Thermique Accélérée).

Carrosserie : Coach 2 portes, 4 places. Planche de bord avec tableau encastré en arc de cercle (2), montre et thermomètre d'ambiance (1) disposés de part et d'autre du tableau dans des cadrans circulaires. Chauffage avec désembuage de la lunette AR. Garniture des sièges en velours de nylon. Monogramme 24 c sur couvercle de coffre AR (3).

**PANHARD 24 ct** - Moteur M 8 S, 5 CV, développant 60 ch SAE, carburateur double corps, freins identiques à la 24 c.

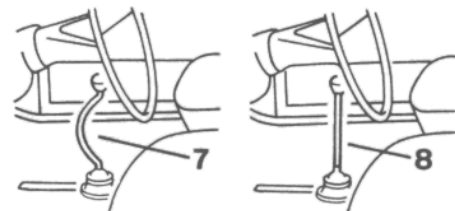
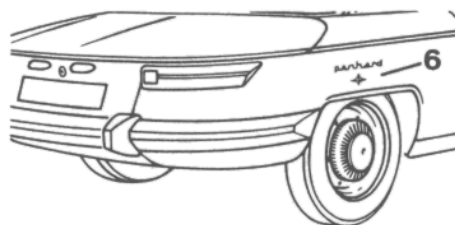
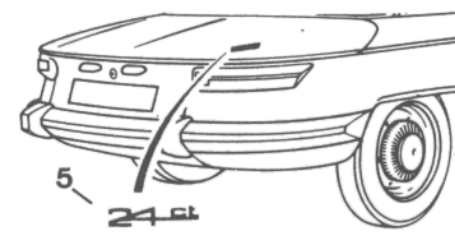
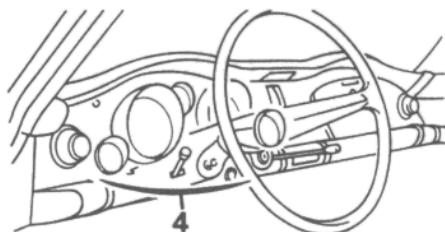
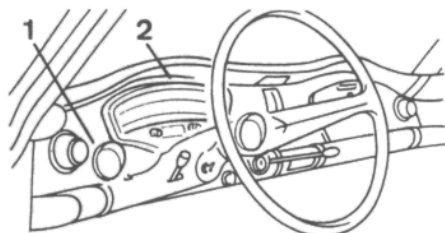

Ancien modèle

Nouveau modèle

Carrosserie : Coupé 2 portes, 2 places + 2. Planche de bord avec cadrans circulaires pour compteur de vitesse, compte-tours, ampèremètre, montre, jauge de carburant (4). Chauffage identique à la 24 c. Garniture de sièges en simili cuir. Plancher à bagages transformable en siège AR par escamotage de l'assise dans le dossier (peut recevoir en option la banquette AR de la 24 c). Monogramme 24 ct sur couvercle de coffre AR (5).

**MARS 1964**

**Départ d'une nouvelle numérotation de série (voir entête) dite série «ETOILE»** - Adjonction d'une étoile en dessous du monogramme PANHARD sur l'aile AR droite (6). Tige de levier de vitesses droite (8) au lieu de coudée (7).

## NUMÉRO DANS LA SÉRIE DU TYPE

A partir des modèles 1965 la fabrication de ces véhicules est réalisée par PANHARD et par CITROËN.

PANHARD 24 ct type N 1 (réseau Citroën)	du n° 2.312.002 au n° 2.316.365
(réseau Panhard)	du n° 2.312.002 au n° 2.315.864
PANHARD 24 b type N 2 (réseau Citroën)	du n° 2.600.001 au n° 2.601.314
(réseau Panhard)	du n° 2.600.001 au n° 2.600.999
PANHARD 24 bt type N 4 (réseau Citroën)	du n° 2.500.001 au n° 2.506.023
(réseau Panhard)	du n° 2.500.001 au n° 2.504.966

## PRIX AU SALON DE PARIS (OCTOBRE 1964)

24 b Berline : 10.700 F      24 bt Berline : 11.900 F      24 ct Coupé : 12.000 F

## PRINCIPALES MODIFICATIONS

## SEPTEMBRE 1964

Apparition des berlines PANHARD 24 b et 24 bt, carrosserie et empattement plus longs.

## Sur 24 ct :

- 1 Freins à disque sur les 4 roues.
- 2 Sièges en simili aéré.
- 3 Poignée de maintien sur porte droite.
- 4 Moteur M 10 S (vitesse 160 km/h).



PANHARD 24 c, type N 2 : fabrication arrêtée.

## SEPTEMBRE 1964

Arrêt de fabrication du modèle Coach 24 c.

Apparition de deux nouveaux modèles : la **PANHARD 24 b** et **PANHARD 24 bt**.

## PANHARD 24 ct :

Montage de 4 freins à disque, à double étrier à l'AV, remplaçant les freins à tambour E.T.A.

Nouvelles roues fixées par 3 points. Jantes ajourées masquées par un enjoliveur chromé inamovible de grand diamètre et un enjoliveur central à 3 branches (2).

Moteur M 10 S au lieu de M 8 S. Filtre à air à double admission. Double tuyauterie d'échappement, silencieux à deux sorties opposées (1). Accroissement de la vitesse de pointe : 160 km/h au lieu de 150.

Suppression de l'étoile sur aile AR droite (3). Sur couvercle de vide-poches, apparition d'un thermomètre d'ambiance (4). Sur porte droite, adjonction d'une poignée de maintien (5) pour le passager. Garnissage des sièges en simili aéré au lieu de lisse.

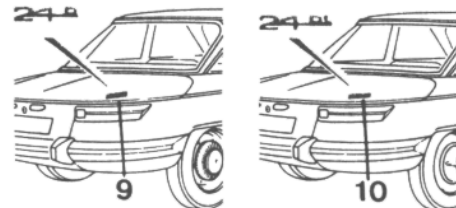
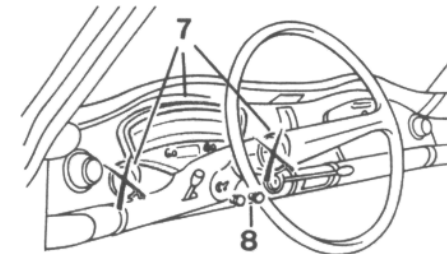
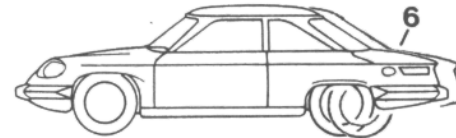
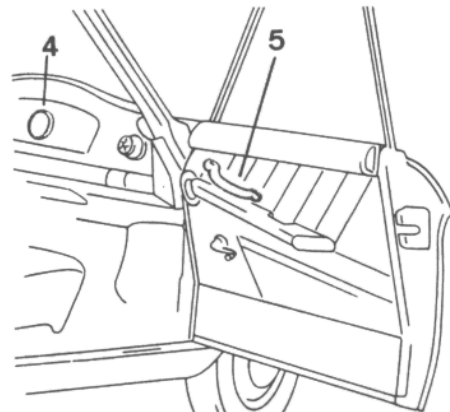
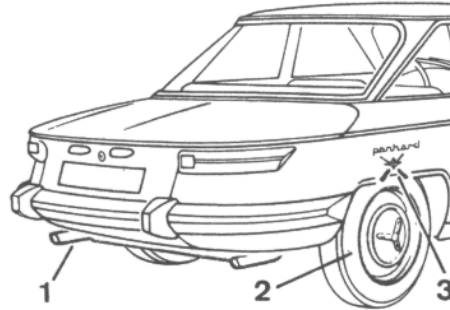

**PANHARD 24 b** - Berline 4/5 places. Moteur M 8 N, 50 ch SAE. Carrosserie plus longue (6) rallongée entre la porte et la roue AR. Empattement augmenté de 250 mm.

Planche de bord et tableau identiques au modèle 24 c, sans la montre ni le thermomètre d'ambiance (7). Chauffage simplifié (sans le désembuage de la lunette AR) avec commandes par tirettes sous le volant (8). Monogramme 24 b sur couvercle de coffre AR (9).

**PANHARD 24 bt** - Berline 4/5 places. Moteur M 8 S (ancien moteur de la 24 ct modèle 1964) 60 ch SAE. Freins à disque sur les 4 roues comme 24 ct.

Carrosserie identique à la 24 b (6) mais avec équipement et aménagement du modèle ct.

Monogramme 24 bt sur le couvercle de coffre AR (10).

**NUMÉRO DANS LA SÉRIE DU TYPE**

La fabrication de ces véhicules est réalisée par PANHARD et CITROËN.

PANHARD 24 ct type N 1 (réseau Citroën)	du n° 2.316.400 au n° 2.317.422
(réseau Panhard)	du n° 2.321.000 au n° 2.321.184
PANHARD 24 b type N 5 (réseau Citroën)	du n° 2.601.400 au n° 2.601.617
(réseau Panhard)	du n° 2.605.000 au n° 2.605.042
PANHARD 24 bt type N 4 (réseau Citroën)	du n° 2.506.100 au n° 2.508.724
(réseau Panhard)	du n° 2.514.000 au n° 2.514.607
PANHARD 24 ba type N 5 (réseau Citroën)	du n° 2.607.000 au n° 2.607.588
(réseau Panhard)	du n° 2.605.101 au n° 2.605.252

**PRIX AU SALON DE PARIS (OCTOBRE 1965)**

24 ba Berline : 9.950 F	24 b Berline : 10.700 F
24 bt Berline : 11.900 F	24 ct Coupé : 12.000 F

**PRINCIPALES MODIFICATIONS**

**SEPTEMBRE 1965** - Sur 24 bt et 24 ct : Suppression des enjoliveurs de jantes. Présentation du modèle 24 ba (version simplifiée).

**SEPTEMBRE 1965**

Les modèles 24 sortent sous la dénomination : marque CITROËN gamme PANHARD.

**Sur PANHARD 24 bt et 24 ct :**  
Suppression des enjoliveurs de jante : désormais les ajours des jantes sont apparents (1).

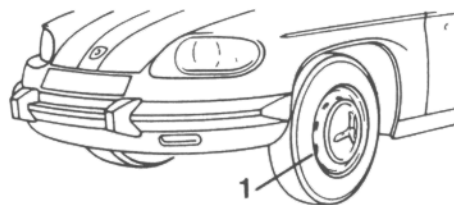
**OCTOBRE 1965**

Apparition d'un nouveau modèle, la Berline 24 ba :

Moteur M 8 N, 50 ch SAE, identique au modèle 24 b mais équipement et aménagement simplifiés. Sièges AV et AR du type «économique» (2). Seul le siège conducteur possède un réglage. Suppression des accoudoirs AV et AR.



Planche de bord avec tableau à cadran circulaire et jauge de carburant séparée du tableau (3). Pas de couvercle au vide-poches (4).

Pas de baguette de ceinture de caisse. Glaces de custode fixes. Roue de secours placée dans le coffre à bagages.

**NUMÉRO DANS LA SÉRIE DU TYPE**

La fabrication de ces véhicules est réalisée par PANHARD et CITROËN.

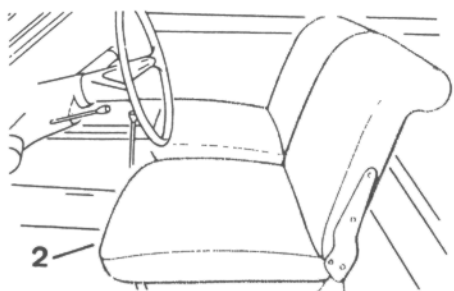
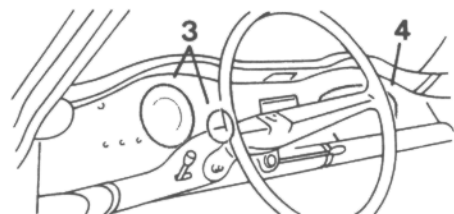
PANHARD 24 ct type N 1 (réseau Citroën)	du n° 2.323.000 au n° 2.323.604
(réseau Panhard)	du n° 2.322.000 au n° 2.322.048
PANHARD 24 b type N 5 (réseau Citroën)	du n° 2.608.000 au n° 2.608.018
(réseau Panhard)	du n° 2.609.000 au n° 2.609.213
PANHARD 24 bt type N 4 (réseau Citroën)	du n° 2.516.000 au n° 2.516.492
(réseau Panhard)	du n° 2.515.000 au n° 2.515.175

**PRIX AU SALON DE PARIS (OCTOBRE 1966)**

24 b Berline : 10.700 F	24 bt Berline : 11.900 F	24 ct Coupé : 12.000 F
-------------------------	--------------------------	------------------------

**PRINCIPALES MODIFICATIONS**

**SEPTEMBRE 1966** - Aucune modification importante à signaler. Suppression du modèle 24 ba.

**SEPTEMBRE 1966**

Aucune modification importante.

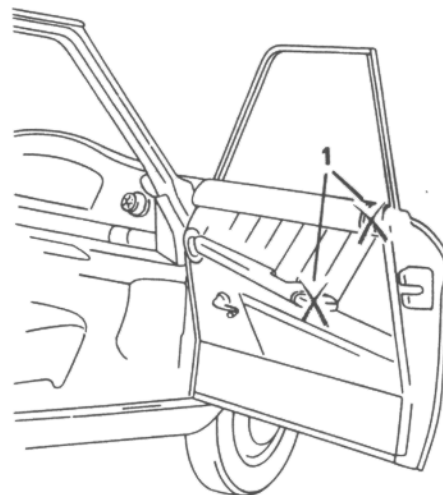
**OCTOBRE 1966**

Arrêt de fabrication de la berline 24 ba.

**Sur tous les modèles :**

Suppression des plaques chromées sur les feux rouges des accoudoirs de portes et sur les embouts des conduits d'air (1).  
Montage d'un filtre à air à deux entrées.

**JUILLET 1967**

Fin de fabrication de tous les modèles PANHARD.